



# AllianTech®

SENSORS, SYSTEMS AND SOLUTIONS

www.alliantech.com

Etiquette rétractable imprimée

XX longueur câble en mm  
YYYY numéro série commençant par année fabrication

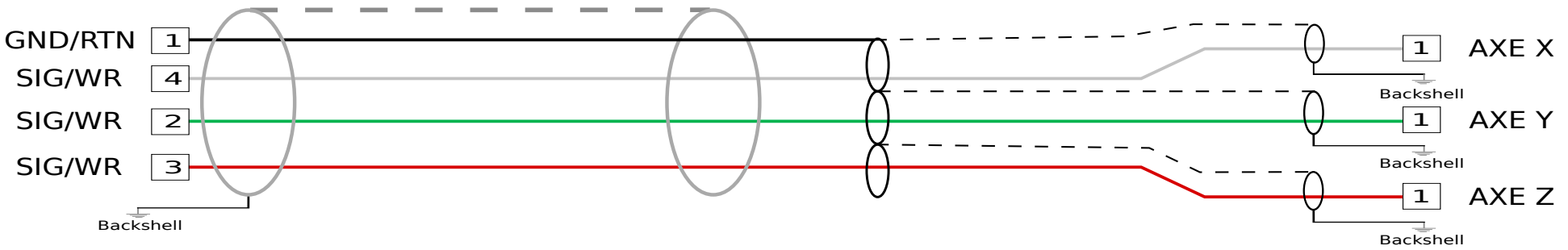
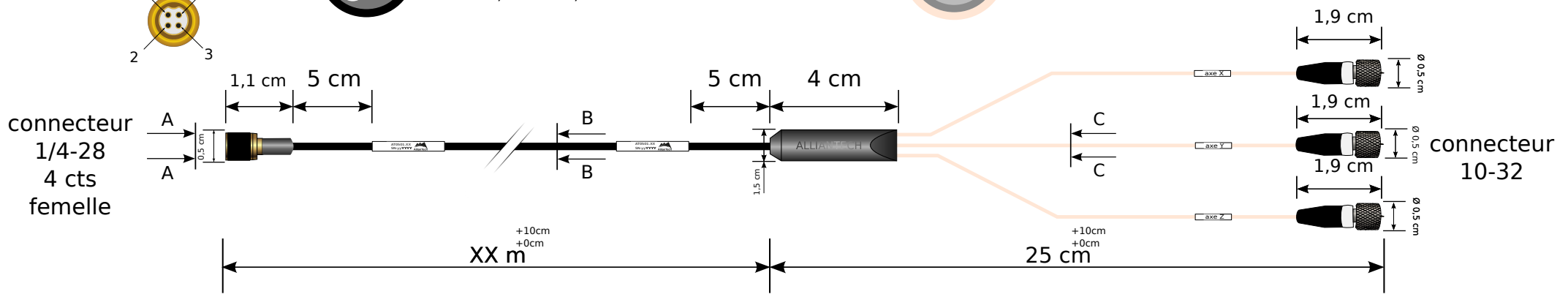
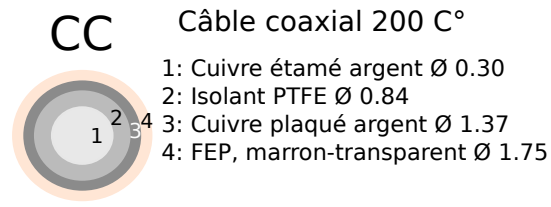
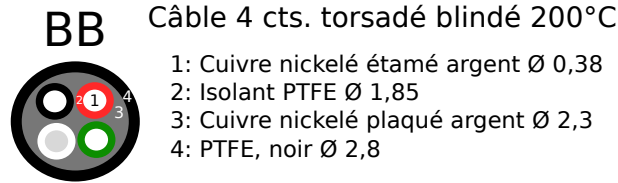
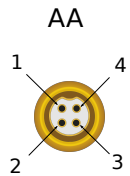

Tests :  
Continuité  
Isolation Bt et 500VDC  
Capacité

Usage :  
Câble triax. pour Accéléromètre (-55°C/+135°C)

Rév : 1 Date : 31/05/21 Par : G.ANTONIO  
Rév initial :

Client :  
Date :  
Signature:

Titre : Câble 1/4-28 vers 10-32		
Page :	Référence produit : AT0501.XX	Dimension : S.I.
		Tolérance : ±1cm
		Echelle : - : -